

ATELIERS FRANÇOIS



COMPRESSEURS 40 BAR PET EXEMPTS D'HUILE

- DES SOLUTIONS 40 BAR SUR MESURE
- DES INSTALLATIONS CLEF EN MAIN
- LE MEILLEUR SERVICE DANS LE MONDE ENTIER
- LES COUTS LES PLUS BAS DU MARCHÉ



www.afcompressors.com



Innovation et Tradition dans l'industrie de l'air comprimé depuis 1870



- **Une expérience acquise dans le domaine de l'air comprimé depuis 1870**

AF a été constituée à Liège en 1870 pour produire des marteaux pneumatiques utilisés par les chantiers de construction de tunnels, des galeries pour les mines de charbon et les Travaux Publics.

Début des années 1900, AF s'est orienté vers la fabrication de compresseurs à pistons pour les charbonnages. Durant les décennies suivantes, les compresseurs à pistons industriels pour la sidérurgie ont été développés. Après 1960, lorsqu'Ateliers Français SA a été constituée, une gamme de compresseurs sans graissage avec segments en PTFE a été développée et utilisée avec succès dans les brasseries, les industries chimiques, pétrochimiques, métalliques et alimentaires.

Au début des années 1980, Ateliers Français prend un nouvel essor grâce à l'apparition de l'industrie de l'embouteillage PET nécessitant un air Haute Pression de Qualité. La philosophie constante de Recherche et Développement, améliore sans cesse les Produits et Services permettant la création de nombreuses filiales dans le monde entier. Ainsi aujourd'hui, nos clients bénéficient de cette riche expérience et de ce Savoir-faire dans 135 pays différents à travers le monde.



Table des matières



- **Les ensembles complets d'air comprimés 40 bar à pistons exempt d'huile.**
Installations clés en main.
Solutions globales pour une utilisation partout dans le monde.
Caractéristiques et avantages.
- **Efficacité optimale.**
Une gamme complète de compresseurs à pistons 40 bar PET.
Des solutions pour la basse pression et des surpresseurs taillés sur mesure.
- **Les coûts les plus bas du marché**
Des coûts d'installation et de maintenance les plus avantageux.
Des coûts énergétiques les plus bas.
- **Des équipements optionnels disponibles pour toutes les conditions environnementales**
- **Des Solutions Globales:**
Variateur de fréquence - Variable Speed - microprocesseurs et softwares intelligents.
- **Service:** la meilleure organisation mondiale.
Une présence locale partout dans le monde et une assistance 100 % spécialisée pour le compresseur à pistons 40 bar PET.
Des pièces d'origine disponibles localement et des solutions de maintenance adaptées à votre rythme de production.
- **Un programme d'extension de garantie illimitée.**



Des ensembles complets d'air comprimés 40 bar à pistons exempt d'huile

- Des installations clés en main étudiées et conçues pour rencontrer les conditions d'utilisation les plus sévères ainsi que les standards et les normes particulières en vigueur, vous assurent un rendement optimal 24H / 24.
- Des solutions globales de 225 à 3200 m³/H, puissances électriques moteur de 45 à 550 kW.

• CARACTÉRISTIQUES

Connexions 40 bar; flexible en acier inoxydable
du réservoir 40 bar galvanisé au sécheur d'air 40 bar.
Sécheur d'air 40 bar - option: en acier inoxydable - avec
filtre intégré, alarme point de rosée et système de purge
automatiques Bekomat.

• AVANTAGES

La meilleure Qualité d'air 40 bar sur le marché du PET.
Une production de bouteilles PET ininterrompue assurant
un meilleur retour sur investissement.
Un gain de temps accru pour votre production PET.

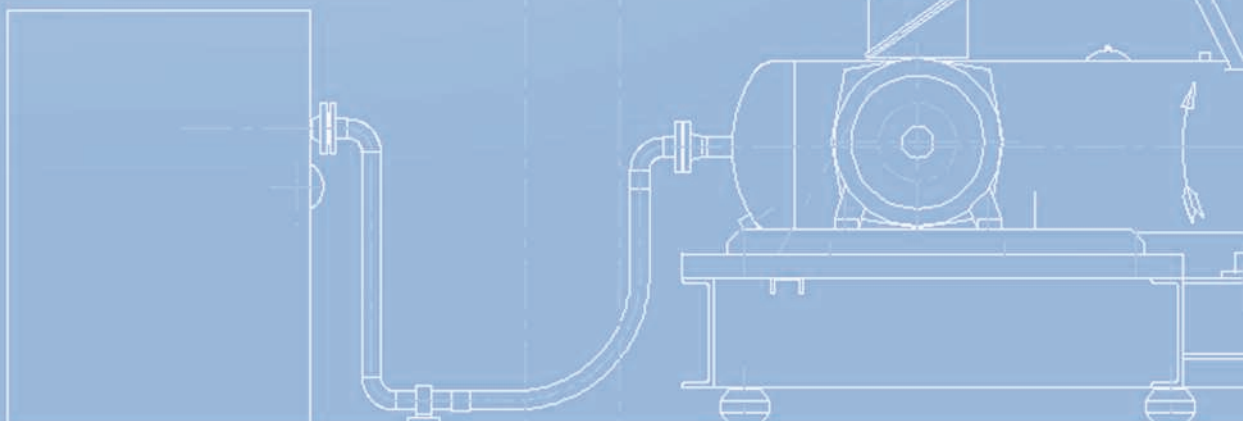

• CARACTÉRISTIQUES

Conception simple et robuste : accessibilité aisée pour la maintenance.

Châssis monté sur plots anti-vibratoires.

Soupapes en acier inoxydable

Systèmes de purges automatiques Bekomat sur toute l'installation

• AVANTAGES

Coûts d'installation réduits, pas de fondation spécifique.

Mise en place facile et rapide.

Maintenance aisée et rapide.

Coûts de maintenance réduits.

La plus longue durée de vie de tous les composants et pièces.



• CARACTÉRISTIQUES

Armoire de démarrage et de régulation totalement raccordée avec le compresseur, le microprocesseur peut être adapté à un contrôle sur PC.

• AVANTAGES

Contrôle et gestion aisée.

Traitement des données intégré sur l'ensemble de l'installation.

Traitement et contrôle sécurisé des données.

Gestion d'un réseau de lignes complexe, sélections de priorités.

• CARACTÉRISTIQUES

Systèmes de refroidissement, aéroréfrigérants ou tours évaporatives fermées, la pompe à eau est montée sur le châssis du compresseur et commandée par l'armoire de régulation du compresseur.

• AVANTAGES

Ces différents systèmes permettent à l'installation 40 bar PET de fonctionner dans les conditions climatiques les plus extrêmes, dans le monde entier.



Une efficacité optimale

Modèle	Capacité m ³ /H FAD	Capacité CFM	Vitesse Tr/min	Puissance installée kW
MC 244	225	132	600	45
CE 2A	312	184	485	55
CE 2B	390	230	650	75
CE 24 A	510	300	570	90
CE 24 B	600	353	670	132
CE 46 XS	750	441	340	132
CE 46 S	870	512	400	160
CE 46 A	1080	636	500	200
CE 46 B	1320	777	500	250
CE 6	1700	999	425	315
CE 68 A	2100	1236	480	355
CE 68 S	2300	1354	460	400
CE 68 B	2600	1529	520	450
CE 68 BES	2600	1529	430	450
CE 680 A	2900	1706	480	500
CE 680 B	3200	1872	540	550

Vitesse lente et faible consommation énergétique.

Une gamme complète de compresseurs 40 bar, de 225 à 3200 m³/H et plus...

- **Disponibles sur demande :**

Surpresseurs de 7, 8, 9, 10 bar à 20, 30, 40 bar,
débits de 600 à 6000 m³/H.

Une gamme complète de compresseurs **AF** bi-étagés
exempts d'huile, 7, 8, 10, 13, 15 bar, débits de 600 à 2100 m³/H.



Les coûts les plus bas du marché

Les coûts les plus bas:

- maintenance.
- consommation énergétique.

Un nombre de pièces en mouvement très réduit.

La vitesse de rotation la plus faible sur le marché.

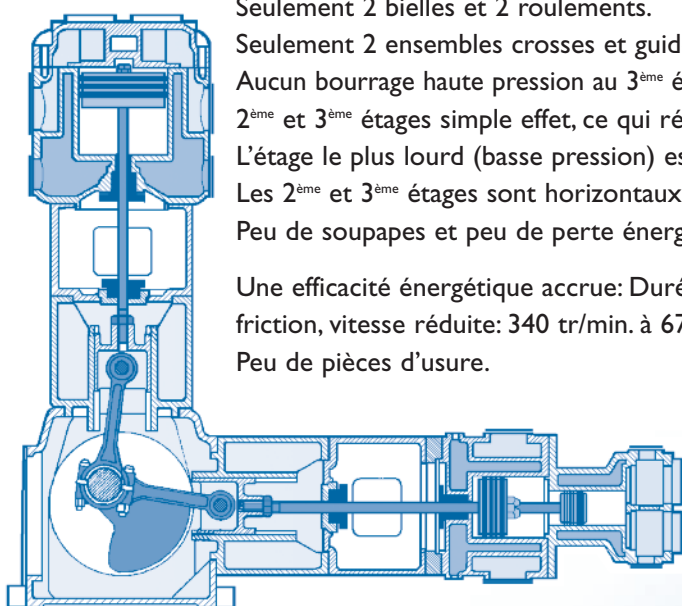

Seulement 2 bielles et 2 roulements.

Seulement 2 ensembles crosses et guides crosses.

Aucun bourrage haute pression au 3^{ème} étage et donc pas de risque de fuite du côté 40 bar.

2^{ème} et 3^{ème} étages simple effet, ce qui réduit de moitié le nombre de soupapes.

L'étage le plus lourd (basse pression) est vertical, ce qui réduit le frottement et l'usure

Les 2^{ème} et 3^{ème} étages sont horizontaux pour optimiser la durée de vie des segments

Peu de soupapes et peu de perte énergétique.

Une efficacité énergétique accrue: Durée de vie plus longue pour les composants, peu de friction, vitesse réduite: 340 tr/min. à 670 tr/min.

Peu de pièces d'usure.

- Pour la maintenance: accès aisé à la machine. Fiabilité mécanique et maintenance facile à opérer. Moins de temps pour la maintenance du compresseur représente plus de temps pour votre production.

- Installation et mise en service aisée et rapide de par l'utilisation de plots anti-vibratoires. Pas de fondation spécifique requise : les coûts d'investissement nécessaire à l'installation sont réduits.

La consommation énergétique d'une production d'embouteillage PET représente 80 % des dépenses en frais de fonctionnement

- **AF apporte à votre production PET des économies financières directes sur les dépenses énergétiques.**

Le coût de l'énergie augmente partout dans le monde, c'est un fait et négliger son importance dans la gestion de la production c'est accepter de voir toujours augmenter ses coûts de fonctionnement.

Les économies financières directes sont votre avantage durant des années car AF a la consommation énergétique la plus intéressante.

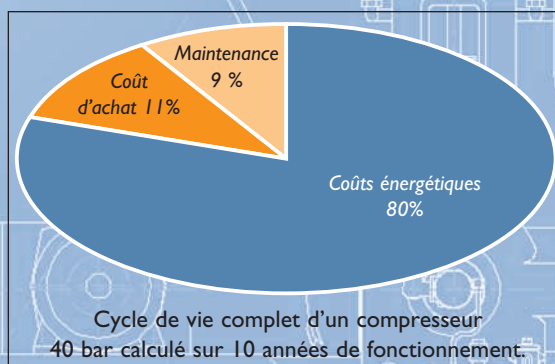

Le meilleur Service 40 bar au monde

Toutes les pièces et composants sont disponibles de stock, prêts à être expédiés.

Plus de 3000 compresseurs AF dans plus de 135 pays différents !

Une Offre Globale et un Service Local

Plus de 50 Techniciens spécialisés en 40 bar PET disponibles dans la monde.

Des filiales et des supports techniques dans le monde entier



Un programme d'extension de garantie illimitée

Grâce à la conception simple et robuste ainsi qu'à la fiabilité reconnue du design en L, équerre.

En plus de la garantie standard de l'ensemble compresseur, Ateliers François propose également une garantie étendue sur la partie mécanique de la machine. Cette garantie est bien entendu soumise au respect du manuel d'entretien. Ce programme vous aide à réduire les dépenses et accroître la productivité de votre ligne d'embouteillage PET

La prévention et l'organisation sont la clef de l'efficacité de votre installation d'air comprimé. C'est en fonction de votre planning, de votre organisation propre que nous réalisons la maintenance. Résultat: il n'y a plus d'intervention dans l'urgence, trop souvent synonyme d'arrêt imprévu et donc de pertes de production. A contrario, le contrat d'entretien offre un réel avantage: tout est planifié en fonction de votre timing et c'est votre productivité qui en est directement optimisée.

La Garantie

Ainsi les compresseurs 40 bar AF peuvent être garantis de manière illimitée... Et ce, tant que l'installation est couverte par un programme de maintenance.

Bien plus que le spécialiste technique de l'air 40 bar PET, AF est le partenaire commercial privilégié de votre ligne d'embouteillage PET.

Flexibilité des solutions 40 bar PET

- **Des équipements optionnels pour un fonctionnement fiable sous toutes les conditions climatiques partout dans le monde**
 - Filtre Charbon Actif tout en acier inoxydable
 - Vannes d'arrêt 40 bar en acier inoxydable, clapets anti-retour...
 - Collecteur de purges en acier inoxydable avec silencieux et flexibles de raccord
 - Pour le carter d'huile : radiateur d'huile ou résistance chauffante
 - Climatisation de l'armoire électrique de commande

- **AVANTAGES**

Une production PET assurée sous toutes les conditions climatiques partout dans le monde. Le respect de toutes les spécifications techniques et certifications propres à chaque pays et son administration.



- **Gestion de débit informatisée, softwares, matériels informatique et électronique.**
 - Contrôle par ordinateur, hardwares, softwares
 - Contrôle d'un débit constant dans le réseau d'air comprimé
 - Contrôle des compresseurs pour anticiper les variations rapides de pressions
 - Optimisation des heures de fonctionnement

- **AVANTAGES**

Diminution de la consommation énergétique
Economies financières directes
Retour sur Investissement
Production PET accrue



LE SPÉCIALISTE 40 BAR PET



Visitez notre site internet pour consulter les contacts de nos filiales AF, nos agences internationales officielles, vos supports techniques locaux et vos conseillers commerciaux dans le monde.



**LE SPÉCIALISTE 40 BAR PET PRÉSENT
DANS LE MONDE**

Ateliers François SA

274 Rue Côte d'Or • BE - 4000 Liège - Belgium

Service Department:

Tel. + 352 26 95 66 29 • Fax + 352 26 95 66 66

central@afcompressors.com • www.afcompressors.com

